



FABRIEKSRUIDELEN

Fabrieksruidelen voor grondverzetmaterieel 434

Fabrieksruidelen voor wegebouwmachines 439

Fabrieksruidelen voor motoren 440



Caterpillar fabrieksuildelen worden door Caterpillars inzet voor kwaliteit en prestaties ondersteund. Ons uitgebreide bestrijkinggebied zorgt dat u weer snel aan het werk bent. Bovendien is de prijs van Cat fabrieksuildelen een fractie van de kosten van nieuwe onderdelen en ze hebben dezelfde garantie als nieuwe onderdelen. Producten kunnen onmiddellijk worden geïnstalleerd, waardoor u stilstandtijd tot een minimum kunt beperken en de productiviteit van uw Cat machine of motor in stand kunt houden.

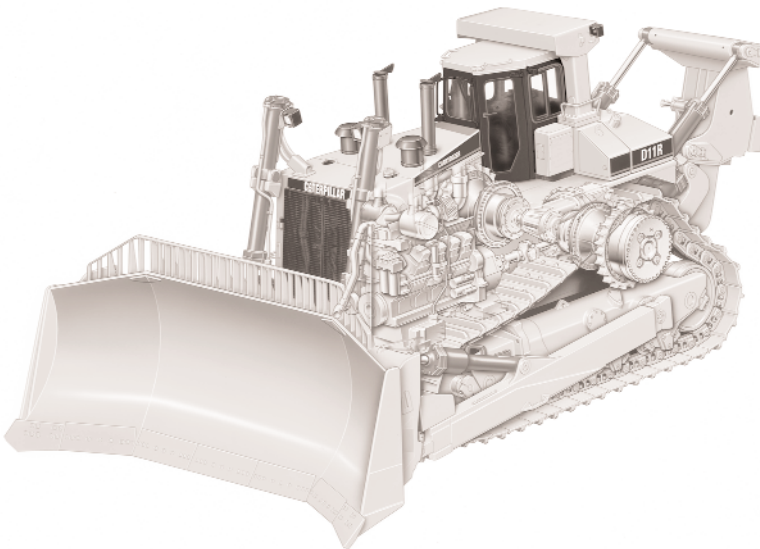

Cat fabrieksuildelen

Zo goed als nieuw!

Even sterk als altijd!

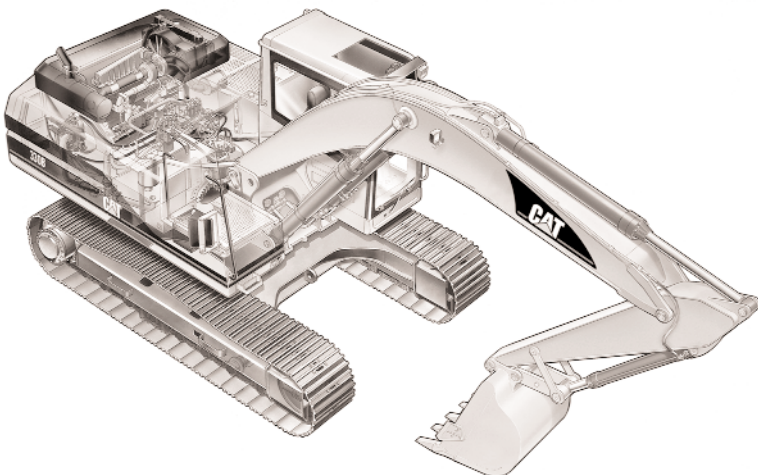



Landbouwtrekkers

- Remschoenen
- Koppelingsplaat
- Motorcomponenten
- Eind aandrijvingen en componenten
- Hydrauliekpompen, motoren en onderdelen
- Hydraulische cilinders en stangen
- Koppelvormers
- Transmissies
- CCM (chassisbesturingsmodules)



Laad/graafcombinaties

- Hydrauliekpompen, motoren en onderdelen
- Hydraulische cilinders en stangen
- Motorcomponenten



Graafmachines

- Hydrauliekpompen, motoren en onderdelen
- Hydraulische cilinders en stangen
- Motorcomponenten



Bosbouwmachines

- Koppelingsplaten
- Hydrauliekpompen, motoren en onderdelen
- Eind aandrijvingen
- Hydraulische cilinder en stangen
- Koppelvormers
- Transmissies
- Eind aandrijvingassen
- Motorcomponenten

Weergegeven bestrijkingengebieden zijn karakteristiek. Raadpleeg uw dealer voor specifieke toepassingen.



Graafmachines hooglepel

- Motoren en componenten
- Eind aandrijvingassen
- Hydrauliekpompen, motoren en onderdelen
- Hydraulische cilinders en stangen



Multifunctionele wielladers

- Hydrauliekpompen, motoren en onderdelen
- Hydraulische cilinders en stangen
- Motorcomponenten



Vuilstortverdichters

- Remschoenen
- Koppelingsplaat
- Eind aandrijvingen en componenten
- Hydrauliekpompen, motoren en onderdelen
- Hydraulische cilinders en stangen
- Transmissies
- Koppelvormers
- Wielstellen
- Motorcomponenten



Motorgraders

- Remschoenen
- Hydrauliekpompen, motoren en onderdelen
- Hydraulische cilinders en stangen
- Transmissies
- Motorcomponenten

Weergegeven bestrijkingengebieden zijn karakteristiek. Raadpleeg uw dealer voor specifieke toepassingen.



Dumptrucks

- Remschoenen
- Koppelingsplaten
- Eind aandrijving en componenten
- Ascarters
- Reactieaven
- Hydrauliekpompen, motoren en onderdelen
- Hydraulische cilinders en stangen
- Koppelvormers
- Transmissies
- Motor en motorcomponenten
- Wielstellen



Pijpenleggers

- Rembanden
- Koppelingsplaten
- Eind aandrijvingen en componenten
- Hydrauliekpompen, motoren en onderdelen
- Stuurkoppeling en remmen
- Koppelvormers
- Transmissies
- Motorcomponenten



Scrapers

- Remschoenen
- Koppelingsplaten
- Eind aandrijvingen en componenten
- Hydrauliekpompen, motoren en onderdelen
- Hydraulische cilinders en stangen
- Koppelvormers
- Transmissies
- Motorcomponenten

Weergegeven bestrijingsgebieden zijn karakteristiek. Raadpleeg uw dealer voor specifieke toepassingen.



Grondverdichters

- Remschoenen
- Koppelingsplaten
- Eind aandrijvingen en componenten
- Hydrauliekpompen, motoren en onderdelen
- Hydraulische cilinders en stangen
- Transmissies
- Motorcomponenten



Telehandlers

- Hydraulische cilinders en stangen
- Motorcomponenten



Rupsladers

- Remschoenen
- Rembanden
- Koppelingsplaten
- Eind aandrijvingen en componenten
- Hydrauliekpompen, motoren en onderdelen
- Hydraulische cilinders en stangen
- Transmissies
- Motorcomponenten



Tractors op rupsen

- Rembanden
- Koppelingsplaten
- Eind aandrijvingen en componenten
- Hydrauliekpompen, motoren en onderdelen
- Hydraulische cilinders en stangen
- Stuurkoppeling en remmen
- Koppelvormers
- Transmissies
- Motoren en motorcomponenten

Weergegeven bestrijksgebieden zijn karakteristiek. Raadpleeg uw dealer voor specifieke toepassingen.



Trekkers

- Remschoenen
- Koppelingsplaten
- Eind aandrijvingen en componenten
- Hydrauliekpompen, motoren en onderdelen
- Hydraulische cilinders en stangen
- Koppelvormers
- Ascarters
- Motoren en motorcomponenten
- Reactieaven
- Wielstellen



Wieladers

- Remschoenen
- Koppelingsplaten
- Eind aandrijvingen en componenten
- Hydrauliekpompen, motoren en onderdelen
- Koppelvormers
- Transmissies
- Motoren en motorcomponenten
- Hydraulische cilinder en stangen



Wieltrekkers

- Remschoenen
- Koppelingsplaten
- Eind aandrijvingscarters
- Hydrauliekpompen, motoren en onderdelen
- Hydraulische cilinders en stangen
- Transmissies
- Motorcomponenten



Wegenbouwmachines

- Hulppompen
- Transporteurmotors
- Snijmachinepompen
- Hydrauliekmotoren en pompen
- Aandrijfmotoren en pompen
- Trilmotoren en pompen
- Hydraulische cilinders en stangen
- Huis van excentrische gewichten

Weergegeven bestrijkingengebieden zijn karakteristiek. Raadpleeg uw dealer voor specifieke toepassingen.

Fabrieksruidelen voor motoren

Motorserie	Motor-model	Aircocompressoren	Luchtcompressoren	Dynamo's	Nokkassen en nokkennassets	Drijfstangen	Krukas	Cilinderkopgroepen	Cilinderzuigers, -voeringen en -drijfstangen	Motoren	Motordempers/balanceerinrichtingen	Motorrevisiesets	Vliegwielen	Regelaars brandstof-luchtverhouding	Brandstofverstuivers / unit injectoren	Brandstofpompen en regulateurs	Brandstofopvoerpompen	Blokken, uitgebreid	Oliekoelers	Oliepompen	④ Startmotoren met voorsmering	Tuimelaars	Blokken, beperkt	Startmotoren	Turbochargers	Opwaarderingssets	Waterpompen
1.1 liter	3114	●	●	●	●	●	●	●	●			●		●				●	●			●	●	●		●	
	3116	●	●	●	●	●	●	●	●		●		●		●		●	●	●	●		●	●	●	●		●
1.7 liter	3176	●	●	●	●	●	●	●	●	●	●	●		●					●	●	●		●	●	●		●
1100	1100			●		●				⑤					●								●	●	●		●
1600	1600	●	●		①	●	①																●	●	●		
3000	3054						●	●								●							●	●	●		●
	3056						●	●								●							●	●	●		●
3100	3126	●	●	●	●	●	●	●	●		●		●		●	●	●	●	●	●		●	●	●	●		●
	3160		●	●	●	●	●	●	●	●					●				●	●			●	●	●		●
3200	3204		●	●	●	●	●	●			●				●				●	●			●	●	●		●
	3208	●	●	●	●	●	●	●	●	●	●	●	●		●	●		●	●	●			●	●	③		●
3300	3304	●	●	●	●	●	●	●	●				●	●	●		●	●	●	●			●	●	●		●
	3306	●	●	●	●	●	●	●	●		●		●	②	⑤	●	●	●	●	●			●	●	●		●
3400	3406	●	●	●	●	●	●	●	●	●	●	●	●	●	●	●	●	●	●	●	●	●	●	●	●	●	●
	3408	●	●	●	●	●	●	●	●	●	●	●	●	●	●	●	●	●	●	●	●	●	●	●	●	●	●
	3412	●	●	●	●	●	●	●	●	●	●	●	●	●	●	●	●	●	●	●	●	●	●	●	●	●	●
3500*	3508	●	●	●	●	●	●	●	●	●	●	●	●		●	●	●	●	●	●	●	●	④	●	●		●
	3512	●	●	●	●	●	●	●	●	●	●	●	●		●	●	●	●	●	●	●	●	④	●	●		●
	3516	●	●	●	●	●	●	●	●	●	●	●	●		●	●	●	●	●	●	●	●	④	●	●		●
	G350		●	●	●	●	●	●	●		●				●	●	●	●	●	●	●			●	●		●
	G351		●	●	●	●	●	●	●		●				●	●	●	●	●	●	●			●	●		●
3600	3606		●	●	●	●	●	●	●		●					●	●	●	●	●			●	●	●		●
	3608		●	●	●	●	●	●	●		●				●	●	●	●	●	●			●	●	●		●
	3612		●	●	●	●	●	●	●		●				●	●	●	●	●	●		●	●	●	●		●
	3616		●	●	●	●	●	●	●		●				●	●	●	●	●	●		●	●	●	●		●
C	C-10	●	●	●	●	●	●	●	●	●	●	●		●				●	●			●	●	●		●	
C	C-12	●	●	●	●	●	●	●	●	●	●	●		●				●	●			●	●	●		●	

① 1673C/1693.

② Alleen B-serie.

③ Alleen T-model.

④ Zie fabrieksruidelenhandleiding voor specifieke toepassingen.

⑤ Brandstofsysteem met busdosering.

* Gereviseerde kleplichers verkrijgbaar voor sommige toepassingen. Neem contact op met uw dealer voor details.

Fabrieksuildelen voor motoren

Motorserie	Motor-model	Aircocompressoren	Luchtcompressoren	Dynamo's	Nokkassen en nokkensasets	Drijfstangen	Krukas	Cilinderkopgroepen	Cilinderzuigers, -voeringen en -drijfstangen	Motoren	Motordempers/balanceerinrichtingen	Motorrevisiesets	Vliegwielen	Regelaars brandstof-luchtverhouding	Brandstofverstuivers / unit injectoren	Brandstofpompen en regulateurs	Brandstofopvoerpompen	Blokken, uitgebreid	Oliekoelers	Oliepompen	④ Startmotoren met voorsmering	Tuimelaars	Blokken, beperkt	Startmotoren	Turbochargers	Opwaarderingssets	Waterpompen
D300	D342			●	●	●	●	●	●										●				●	●		●	
	D343			●		●	●	●			●								●				●	●		●	
	D346		●	●		●	●	●	●					●					●		●		●	●		●	
	D348		●	●		●	●	●	●					●					●		●		●	●		●	
	D349		●	●		●	●	●	●					●					●		●		●	●		●	
	D353			●	●		●	●	●		●			●			●		●	●			●	●		●	
	D379			●	●	●	●	●	●		●								●		●		●	●		●	
	D398			●	●	●	●	●	●										●		●		●	●		●	
	D399			●	●	●	●	●	●										●		●		●	●		●	

④ Zie fabrieksuildelenhandleiding voor specifieke toepassingen.

