

GR. N

P11104

VACUMLØFTER



(13 02/08

VAKUMLØFTER

P11104

GR. N

POWERGRIP	DIV UTSTYR	
Vakumsystem	Todelt krets	1 pumpe, 2 tanker
Egnet for løfting av	materialegenskaper	gassett
	Overflate	Glatt
	Eksempler	Glass, plastikkplater, keramikkplater, metalplater, glatte plater
Sugekopptype	Ca. diameter	305 mm
Sugekoppkvalitet	Beskrivelse	Svart gummi, skaper ikke slitasje, varmebestandig opp mot 100°C
Lastekapasitet på ramme	vertikal	320 kg
Lastekapasitet på ramme	horisontal	320 kg
Vekt på løfteren	Ca	34kg
Output	Ca	1,5m ³ /t
Volt	Pumpe Batterilader	12v DC fra oppladbart batteri 110v/240v 50/60Hz enkeltfaste fabrikkvalg

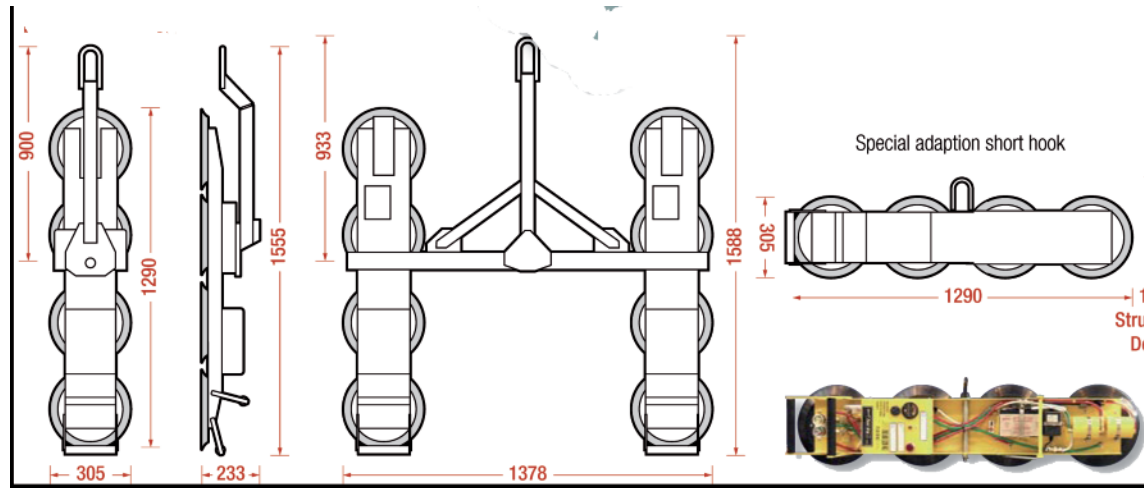

TRANSPORT

